

SISTEMA MODULAR INSUFLADOR PARA CHURRASQUEIRA

Com Filtro Inercial + Filtro Eletro Ionizador Eletrostático + Insuflação de Ar

A **Coifa Insufladora para churrasqueira Nanoar®** é utilizado onde há emissão de fumaça e gases e operam de acordo com as normas da ABNT, em especial a NBR 14518, da ANVISA (Agência Nacional de Vigilância Sanitária e ASHRAE (American Society of Heating, Refrigerating and Air Conditioning Engineers). Podem ser fabricadas em Aço Inox AISE 304 e 430.



De acordo com a NBR 14518, na seção 5.6, declara “Deve-se providenciar o suprimento do ar de compensação na cozinha, de modo a assegurar o perfeito funcionamento do sistema de exaustão. Este suprimento pode ser feito de modo natural, ou forçado por meios mecânicos ou ainda mesclando estas duas formas de suprimento.”

A **Arwek®** disponibiliza suas coifas com o **Sistema de compensação do ar exaurido** já integrado ao corpo do equipamento, de modo a obter esta solução de forma mais econômica e compacta, sem necessidade de adaptações ou improvisos.

Ar puro pode causar bem estar, redução do stress e alívio de problemas respiratórios

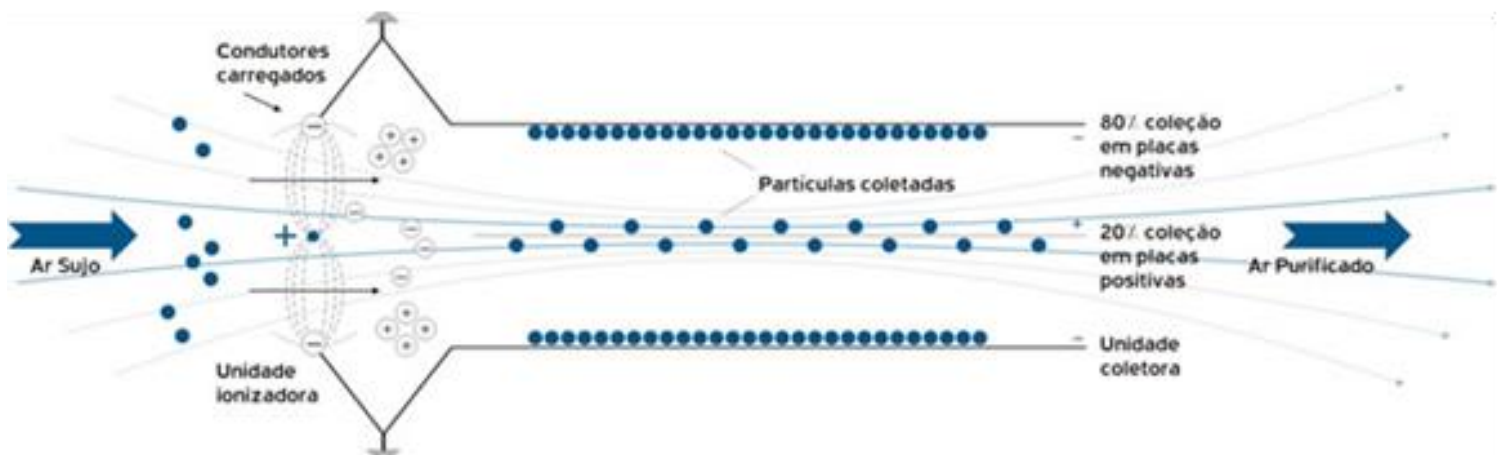

Principais vantagens:

- Controle ambiental em espaço reduzido
- Renovação de ar na própria Coifa de Cocção
- Cortina de Ar que impede a propagação de Gases, mantendo o Ambiente mais limpo;
- Evita perdas desnecessárias de calor e o superaquecimento de ambientes internos;
- Diminui o choque térmico, reduzindo o consumo de energia;
- Garante a higiene do local, proporcionando uma ampla melhoria na Qualidade de Vida das pessoas, gerando bem estar e conforto;
- Instalação simplificada e redução de custos de manutenção, pois utiliza peças laváveis e reutilizáveis;
- Melhor relação custo benefício, com um rápido “payback”;
- Produto de acordo com os princípios de sustentabilidade, com grande redução da emissão de Carbono, eliminação de odores e transformação da gordura em bem estar, diminuindo a poluição e gerando ozônio. Não utiliza água nem detergente no seu sistema, preservando os produtos, os recursos naturais e o meio ambiente;
- Exclusivo Filtro Eletro Ionizador Eletrostático, Tecnologia Hayashi, que atende toda a legislação e, também, os parâmetros de emissão de poluentes da certificação ISO 14000;
- Tecnologia 100% nacional;
- Um ambiente limpo em sua totalidade
- Ambiente livre de fumaça
- Eficiência maior que depuradores e exaustores convencionais;
- Dispensa o carvão ativado; (não bloqueiam a saída do ar);
- Módulos internos permanentes;
- Equipamento adequado a sua necessidade.



Produto elaborado com foco num desenvolvimento sustentável, que busca preservar os recursos naturais e o meio ambiente, não utilizando água e nem detergente em seu sistema de exaustão.

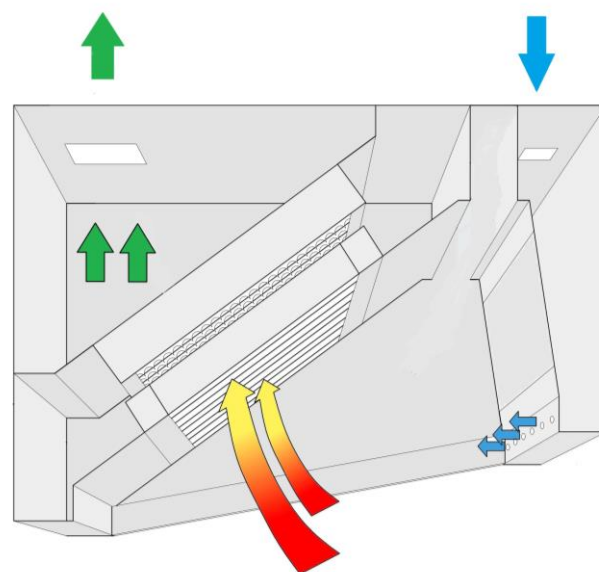

INPI
PATENTEADO



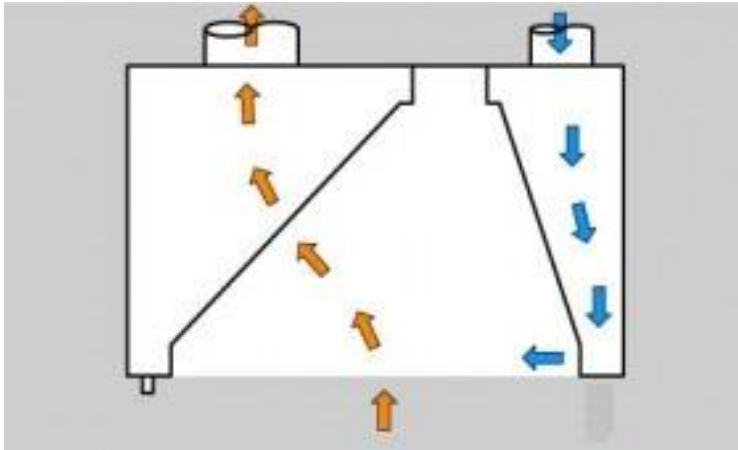

Vista Superior

Descrição Técnica:

- Modelo: Frontal ou Box Parede
- Equipada com:
 - Filtros Inerciais em alumínio (módulo coletor de névoa)
 - Filtro Eletro Ionizador Eletrostático;
 - Sistema de Insuflação ;
 - Calha e Dreno;
 - Exaustor Centrífugo Siroco 950m³/h;
 - Ventilador Centrífugo Radial;
 - Alimentação: 220 v;
 - Ruído: 69 dB

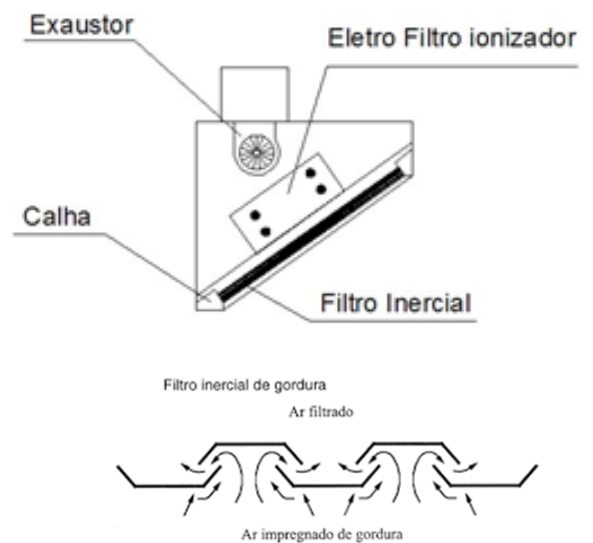

Condições Comerciais:

- Forma de Pagamento:
 - À vista: 40% de sinal na aprovação do pedido;
60% no aviso de embarque;
 - a prazo: cartão de crédito
- Embalagem: Acrescentar 3%;
- **Prazo de Entrega: 20 dias úteis**
- Local de Entrega: FOB (retirada em nossa fabrica por conta do cliente);
- Garantia: 12 (doze) meses a partir da data de emissão da nota fiscal;



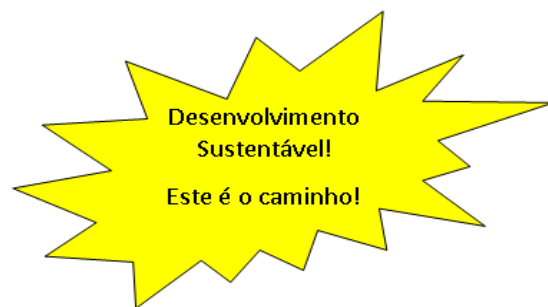
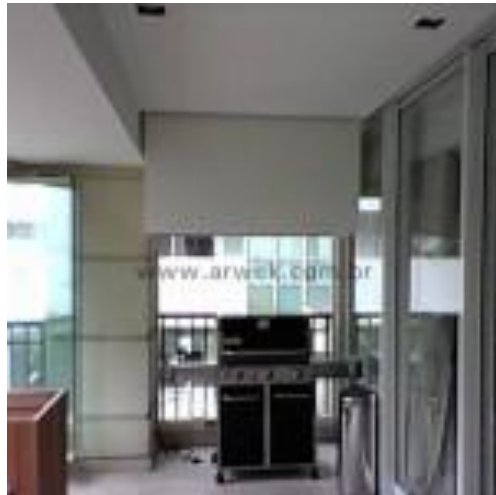

Adilson Haron Bondança
Consultor de Vendas
Tel.: 55 11 4411-3027
Skype: adilsonbondancaconsultor



Antes de imprimir, pense em sua responsabilidade com o MEIO AMBIENTE.
"PEQUENOS GESTOS PODEM PRODUZIR GRANDES RESULTADOS"