

NANOAR

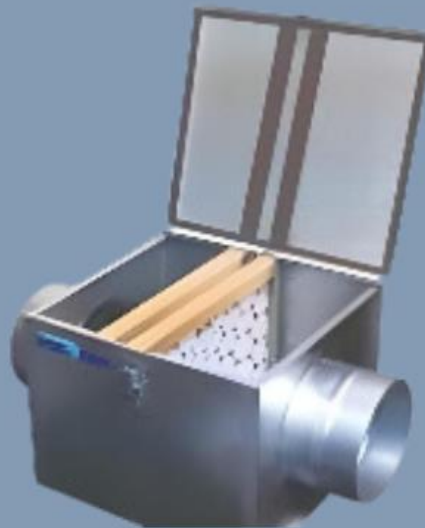
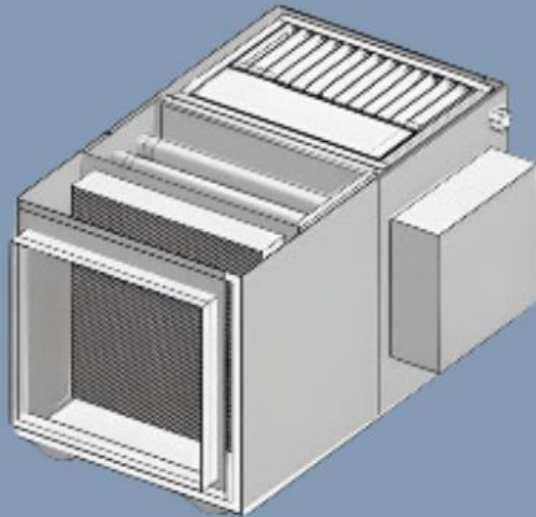

Quem somos?

Fundada em 2013, a NANOAR produz equipamentos de exaustão, tratamento do ar e controle ambiental.

A NANOAR é uma empresa brasileira, que utiliza tecnologia 100% nacional, produzindo Captadores Residenciais e Profissionais, Precipitadores Eletrostáticos, e Lavadores de Gases.

Trabalhamos em diversas áreas, tais como: Varanda gourmet/Coifa de Churrasqueira, Sistema de exaustão e ventilação para cozinhas industriais, Sistema de exaustão e ventilação para condomínios comerciais, Sistema de exaustão e ventilação para ambientes de saúde Sistema de exaustão e ventilação para residência, Exaustores para Barcos, Navios e Balsa, Precipitador hidro lavador de gases, etc.

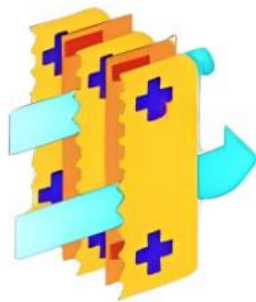

Lâminas com
tecnologia
Hayashi

Unidade de Descontaminação

As UDH's realizam a recirculação do ar.

Elas retiram o ar dos ambientes e realizam a filtragem e (ou) tratamento do mesmo através do seu sistema e dos filtros, e depois devolvem ao ambiente o ar tratado. Além de retirar o ar do local a ser tratado, de acordo com a necessidade do ambiente, uma pequena parcela de ar pode ser captada de um ambiente externo, criando desta forma pressão positiva na sala ou local de aplicação. Suas principais aplicações são em:

- Escritórios
- Ambientes Hospitalares
- Laboratórios
- Salas Limpas
- Indústria Farmacêutica • Indústria alimentícia
- Capela de Fluxo Laminar
- Indústria eletroeletrônica
- Caixas terminais
- Entrada de Ar
- Câmaras de Segurança Biológica
- Cabines de pesagem
- Frenador

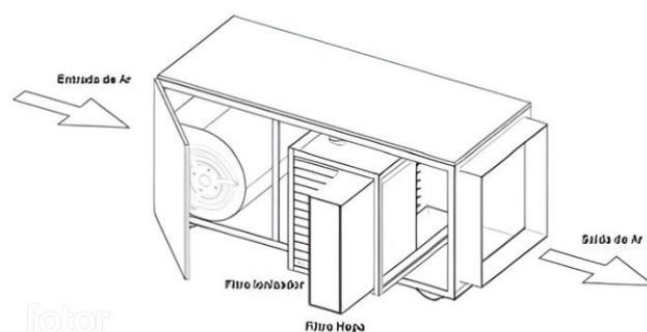

Unidade de Descontaminação

Elementos presentes no ar que o nosso equipamento pode barrar:

CONTAMINANTES	TIPO	DIMENSÕES (MM)	
Sólidos	Pó Fumaça	0,1 a 100	
Líquidos	Orvalho Névoa Vapores	Os gases são fluídos amorfos que tendem a ocupar todo o espaço em forma completa e uniforme	
Aéreos Vivo	Vírus Bactérias Esporos Pólen	0,005 a 0,1 0,4 a 12 10 a 30 10 a 100	

Dimensões

Tabela Dimensional

Modelos	A (mm)	B (mm)	C (mm)
FEATM 1.6 SH - 1L 1C	507	515	460
FEATM 3.2 SH - 2L 1C	507	515	894
FEATM 4.6 SH - 3L 1C	507	515	1329
FEATM 6.4 SH - 2L 2C	507	1020	894
FEATM 9.6 SH - 3L 2C	507	1020	1329
FEATM 12.8 SH - 4L 2C	507	1020	1763
FEATM 14.4 SH - 3L 3C	507	1523	1329
FEATM 16.0 SH - 5L 2C	507	1020	2197
FEATM 19.2 SH - 6L 2C	507	1020	2632
FEATM 24.0 SH - 5L 3C	507	1523	2197
FEATM 28.8 SH - 6L 3C	507	1523	2632

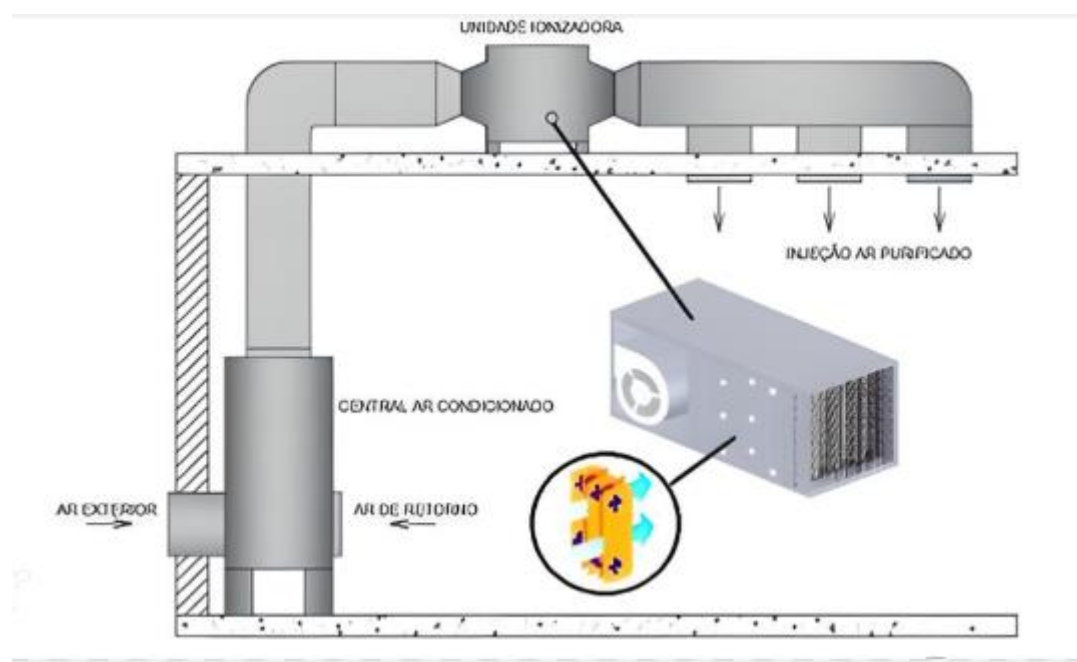
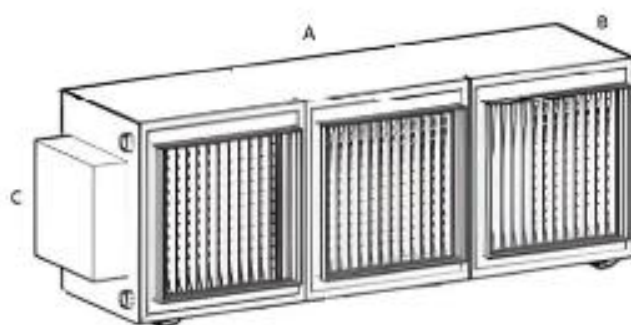



Se interessou por algum produto?

Entre em contato conosco

(11) 932169701

Horário de Atendimento

Segunda à Sexta, 8h00 às 17h00

Sábado, 8h00 ao 12h00

Se preferir, visite nosso Showroom

Rua João de Sousa Dias, 412- Campo Belo- São Paulo

**CONFIRA AQUI
NOSSOS PRODUTOS!**

Todos os produtos NANOAR possuem direitos autorais.

NANOAR



Lâminas com
tecnologia
Hayashi