

# NANOAR





## Quem somos?

Fundada em 2013, a NANOAR produz equipamentos de exaustão, tratamento do ar e controle ambiental.

A NANOAR é uma empresa brasileira, que utiliza tecnologia 100% nacional, produzindo Captadores Residenciais e Profissionais, Precipitadores Eletrostáticos, e Lavadores de Gases.

Trabalhamos em diversas áreas, tais como: Varanda gourmet/Coifa de Churrasqueira, Sistema de exaustão e ventilação para cozinhas industriais, Sistema de exaustão e ventilação para condomínios comerciais, Sistema de exaustão e ventilação para ambientes de saúde, Sistema de exaustão e ventilação para residência, Exaustores para Barcos, Navios e Balsa, Precipitador hidro lavador de gases, etc.

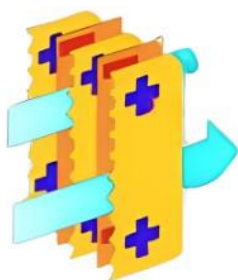

Lâminas com  
tecnologia  
Hayashi

# Mantenha a qualidade do ar da sua cozinha em níveis excepcionais com as Coifas Eletrostáticas.

Projetadas para capturar eficientemente partículas de gordura, fumaça e contaminantes do ar, essas coifas com filtro eletrostático representam uma solução de ventilação avançada para cozinhas comerciais onde não são possíveis a instalação de dutos de saída.

Nossas Coifas Eletrostáticas incorporam a melhor tecnologia em purificação do ar. Aproveitando as propriedades eletrostáticas, utilizamos filtros que atraem

prendem as partículas que são produzidas durante o processo de cozimento. Isso resulta em uma remoção altamente eficaz de impurezas, garantindo que o ar que circula em sua cozinha seja mais limpo e saudável.

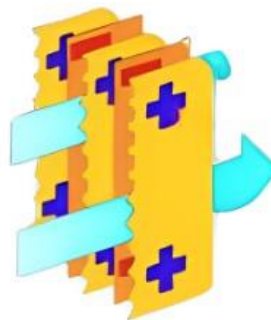
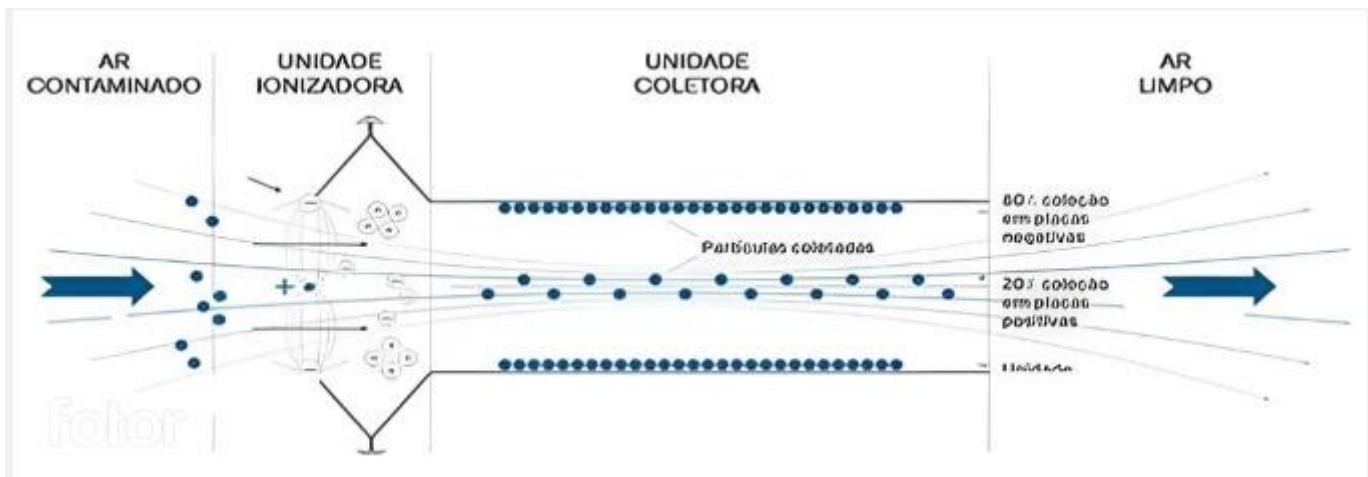

Lâminas com tecnologia Hayashi

## Coifas Eletrostáticas sem Duto Vertical

Com a Coifa sem duto Versatile você organiza sua cozinha com toda facilidade sem preocupação com reformas ou saída da fumaça. Com a opção de utilizar o seu exclusivo filtro eletrostático embutido, é ideal para oferecer a máxima eliminação dos odores, vapores e fumaças. Ela é fabricada em aço inoxidável 430 ou 304 – conforme solicitação do cliente e pode ser aplicada em bancadas móveis ou fixas e paredes.

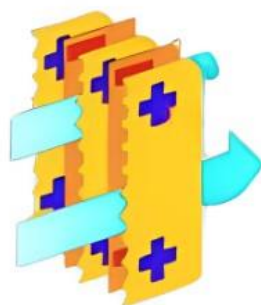

Lâminas com  
tecnologia  
Hayashi

# Coifas Eletrostáticas sem Duto Vertical

## Principais Vantagens

- Filtros Inerciais (Fire Guard) em alumínio para contensão de gordura;
- Calhas periféricas para escoar a gordura;
- Dreno de fácil acesso para descarte da gordura;
- Luminárias em LED para uma melhor iluminação;
- Grande área de captação de poluentes.

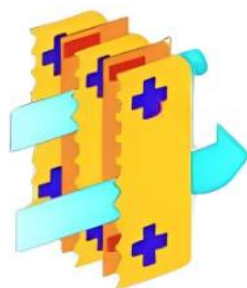
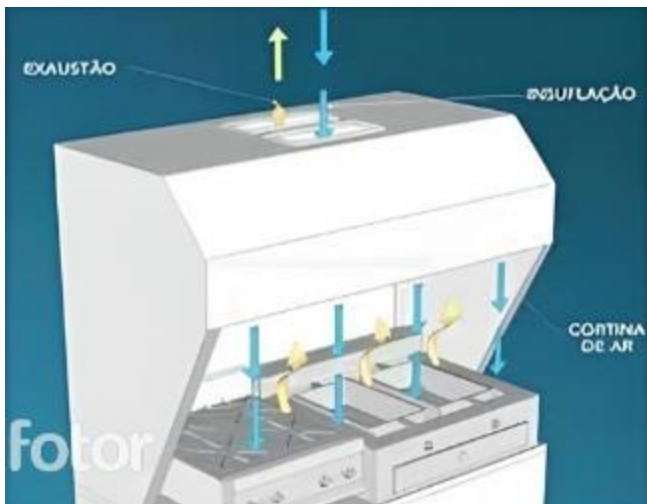

Lâminas com  
tecnologia  
Hayashi

# Coifas Eletrostáticas sem Duto Vertical

Opcionais

Inerciais em aço inox;

Exaustores;

Damper regulador de vazão; Damper corta fogo; Sistema de contenção de incêndio;

Filtro de carvão ativado; Duto de exaustão;

Flange;

Chapéu Chines.

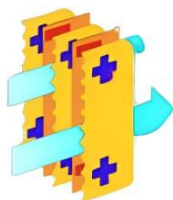
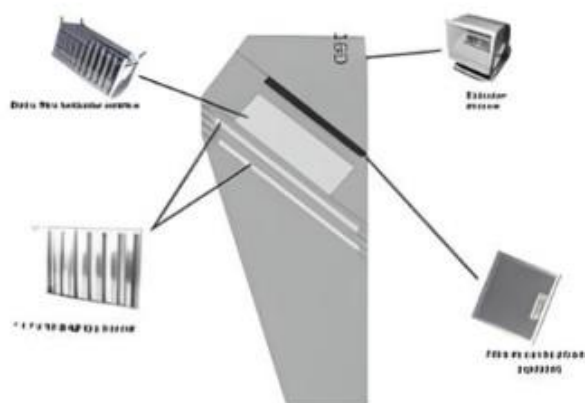

Lâminas com tecnologia Hayashi

# Coifas Eletrostáticas sem Duto Vertical

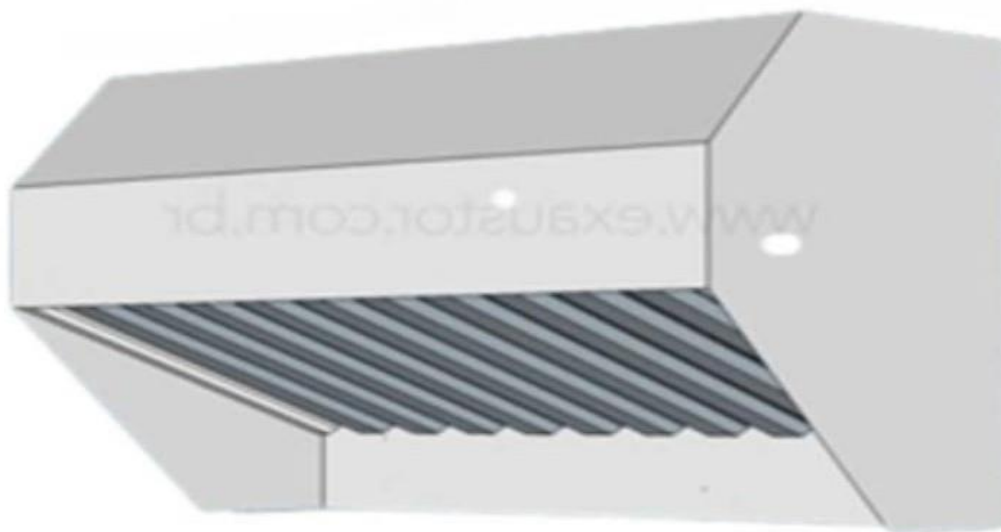

## Dimensões Mínimas- COIFA VERSATILE (parede)

**Altura (A)** 1100 mm

**Comprimento (C)** 700 mm

**Profundidade (P)** 800 mm

**Obs. As Coifas Versatile podem ser feitas sob medida, consulte-nos.**

## Componentes da Coifa Versatile



**Exaustor Centrifugo**

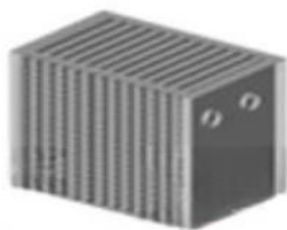

**Filtro Eletrostático ESP**



**Filtro Inercial**



**Se interessou por algum produto?  
Entre em contato conosco!**

**(11)932169701**

**Horário e Atendimento  
Segunda à Sexta, 8h00 às 17h00  
Sábado, 8h00 ao 12h00**

**Se preferir, visite nosso Showroom  
Rua João de Sousa Dias, 412-  
Campo Belo- São Paulo**



Todos os produtos NANOAR possuem direitos autorais.

NANOAR



Lâminas com  
tecnologia  
Hayashi